

COPYRIGHT © Hangzhou EZVIZ Software Co., Ltd. TOUS DROITS RÉSERVÉS.

Toutes les informations (y compris, entre autres, les libellés, les images, les graphiques) appartiennent à Hangzhou EZVIZ Software Co., Ltd. (ci-après dénommée « EZVIZ »). Ce manuel de l'utilisateur (ci-après dénommé « le manuel ») ne peut pas être reproduit, modifié, traduit ou publié, en partie ou dans sa totalité, en aucune façon que ce soit, sans l'autorisation écrite préalable de EZVIZ. Sauf disposition contraire, EZVIZ ne donne aucune garantie ou ne fait aucune représentation, expresse ou implicite, concernant le manuel.

À propos de ce manuel

Ce manuel fournit des instructions d'utilisation et de gestion du produit. Les images, les tableaux, les figures et toutes les autres informations ci-après ne sont données qu'à titre de description et d'explication. Les informations contenues dans ce manuel sont modifiables sans préavis, en raison d'une mise à jour d'un micrologiciel ou pour d'autres raisons. Vous trouverez la dernière version de ce manuel sur le site Internet EZVIZ™ (<http://www.ezviz.com>).

Révisions

Nouvelle version – Avril 2026

Reconnaissance des marques déposées

EZVIZ™, ™, et les autres marques déposées et logos d'EZVIZ sont la propriété de la compagnie EZVIZ dans différents pays. Toutes les autres marques et tous les logos mentionnés ci-après appartiennent à leurs propriétaires respectifs.

Mentions légales

DANS LES LIMITES PRÉVUES PAR LA LOI EN VIGUEUR, LE PRODUIT DÉCRIT, AVEC SON MATÉRIEL, LOGICIEL ET MICROLOGICIEL, EST FOURNI « EN L'ÉTAT », AVEC CES FAIBLESSES ET ERREURS, ET EZVIZ N'OFFRE AUCUNE GARANTIE, EXPRESSE OU IMPLICITE, Y COMPRIS, ENTRE AUTRES, LES GARANTIES TACITES DE VALEUR MARCHANDE ET D'ADÉQUATION À UN USAGE SPÉCIFIQUE ET DE NON- VIOLATION DES DROITS DE TIERS. EZVIZ, SES DIRECTEURS, OFFICIERS, EMPLOYÉS OU AGENTS NE POURRONT EN AUCUN CAS ÊTRE TENUS POUR RESPONSABLES DE TOUT DOMMAGE SPÉCIAL, CONSÉCUTIF, ACCIDENTEL OU INDIRECT, Y COMPRIS LES DOMMAGES POUR PERTE DE BÉNÉFICES COMMERCIAUX, INTERRUPTION D'ACTIVITÉ, OU PERTE DE DONNÉES OU DE DOCUMENTATION, EN RELATION AVEC L'UTILISATION DE CE PRODUIT, MÊME SI EZVIZ A ÉTÉ INFORMÉ DE LA POSSIBILITÉ DE TELS DOMMAGES.

DANS LES LIMITES AUTORISÉES PAR LA LOI EN VIGUEUR, EN AUCUN CAS LA RESPONSABILITÉ TOTALE CUMULÉE D'EZVIZ NE DÉPASSERA LE PRIX D'ACHAT D'ORIGINE DU PRODUIT.

EZVIZ N'ASSUME AUCUNE RESPONSABILITÉ POUR LES DOMMAGES CORPORELS OU MATÉRIELS RÉSULTANT D'UNE PANNE DE PRODUIT OU D'UN ARRÊT DE SERVICE CAUSÉ PAR : A) UNE INSTALLATION INCORRECTE OU UNE UTILISATION AUTRE QUE CELLE DEMANDÉE ; B) LA PROTECTION DES INTÉRÊTS NATIONAUX OU PUBLICS ; C) UN CAS DE FORCE MAJEURE ; D) VOUS-MÊME OU UN TIERS, Y COMPRIS, MAIS SANS S'Y LIMITER, L'UTILISATION DE PRODUITS, LOGICIELS, APPLICATIONS ET AUTRES DE TIERS.

EN CE QUI CONCERNE LE PRODUIT AVEC UN ACCÈS À INTERNET, L'UTILISATION DU PRODUIT EST TOTALEMENT À VOS PROPRES RISQUES. EZVIZ N'ASSUMERA AUCUNE RESPONSABILITÉ POUR TOUT FONCTIONNEMENT ANORMAL, FUITES DE DONNÉES PRIVÉES OU AUTRES DOMMAGES RÉSULTANT DE CYBERATTAQUES, D'ATTAQUES DE PIRATES, DE VIRUS OU DE TOUT AUTRE RISQUE DE SÉCURITÉ LIÉ À INTERNET ; TOUTEFOIS, EZVIZ FOURNIRA UNE ASSISTANCE TECHNIQUE RAPIDE LE CAS ÉCHÉANT. LES LOIS SUR LA SÉCURITÉ ET LA PROTECTION DES DONNÉES VARIENT EN FONCTION DE VOTRE PAYS. VEUILLEZ APPLIQUER TOUTES LES LOIS DE VOTRE PAYS AVANT D'UTILISER CE PRODUIT AFIN DE GARANTIR UN USAGE CONFORME AU REGARD DE LA LOI. EZVIZ NE SERA PAS TENUE RESPONSABLE EN CAS D'UTILISATION DE CE PRODUIT À DES FINS ILLÉGALES. EN CAS DE CONFLIT ENTRE LES DISPOSITIONS PRÉCÉDENTES ET LES LOIS EN VIGUEUR, CES DERNIÈRES PRÉVALENT.

Table des matières

Vue d'ensemble	1
1. Contenu de l'emballage	1
2. Notions de base	1
Obtenir l'application EZVIZ	2
Installation d'une carte microSD™ (facultative)	3
Connectez à l'alimentation	3
Ajoutez la caméra à EZVIZ	4
Option A : Configuration câblée	4
Option B : Configuration Wi-Fi	5
Installation	5
1. Emplacement d'installation	5
2. Installer la plaque de montage.....	5
3. Installer la caméra.....	6
Affichez votre appareil	7
1. Vue en direct	7
2. Paramètres.....	8
EZVIZ Connect	9
1. Utiliser Amazon Alexa.....	9
2. Utiliser Google Assistant	9
Questions fréquentes	10
Initiatives sur l'utilisation des produits vidéo	11

Vue d'ensemble

1. Contenu de l'emballage



Caméra (x1)



Adaptateur d'alimentation (x1)



Câble d'alimentation (x1)



Gabarit de perçage (x1)



Plaque de montage (x1)



Trousse de vis (x1)



Information réglementaire (x1)



Guide de démarrage rapide (x1)

i L'apparence de l'adaptateur d'alimentation dépend de celui que vous avez acheté.

2. Notions de base



i Selon le modèle de l'appareil, le microphone pourrait se trouver à gauche, à droite ou des deux côtés.



Inclinez la sphère vers le haut

Nom	Description
Indicateur LED	<ul style="list-style-type: none"> ■ Rouge fixe: la caméra est en cours de démarrage. • • Clignotement lent en rouge: Exception réseau. • • • Clignotement rapide en rouge: Exception de la caméra (p. ex. erreur de carte microSD™). ■ Bleu fixe: vidéo en cours de visualisation dans l'application EZVIZ. • • Clignotement lent bleu : La caméra fonctionne correctement. • • • Rapide-clignotant Bleu : Caméra prêt pour la configuration réseau.
Fente pour carte microSD™	<ul style="list-style-type: none"> • Insérez une carte microSD™ (acheter séparément) dans la fente pour carte. Initialisez la carte dans l'application EZVIZ avant de l'utiliser. • Compatibilité recommandée : Classe 10, capacité maximale de 512 Go.
Bouton RESET	Lorsque la caméra fonctionne, appuyez sur le bouton et maintenez-le enfoncé pendant 4 secondes pour redémarrer et régler tous les paramètres par défaut.
Bouton d'appel	Appuyez une fois sur le bouton pour lancer un appel, et l'application EZVIZ recevra la demande d'appel.

Obtenir l'application EZVIZ

1. Connectez votre téléphone mobile à votre réseau Wi-Fi (recommandé).
2. Téléchargez et installez l'application EZVIZ en recherchant « EZVIZ » dans l'App Store ou dans Google Play™.
3. Lancez l'application et créez un compte utilisateur EZVIZ.

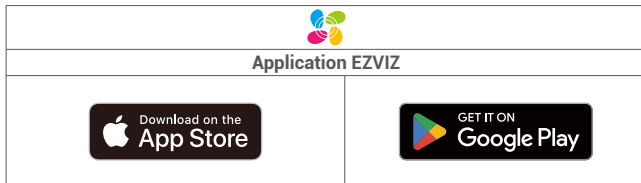

- i** Si vous possédez déjà l'application, vérifiez que vous utilisez la dernière version. Pour savoir si une mise à jour est disponible, allez sur App Store et cherchez EZVIZ.

Installation d'une carte microSD™ (facultative)

1. Faites tourner la sphère vers le haut jusqu'à ce que vous voyiez la fente de la carte.
2. Insérez une carte microSD™ (acheter séparément) dans la fente pour carte.



- i** Après l'installation d'une carte microSD™, veuillez suivre les étapes ci-dessous pour initialiser la carte dans l'application EZVIZ avant de l'utiliser.
1. Dans l'application EZVIZ, saisissez la Liste d'enregistrements dans l'interface des Paramètres de l'appareil afin de vérifier le statut de la carte SD.
 2. Si le statut de la carte microSD™ s'affiche comme « Non initialisée », appuyez pour l'initialiser. L'état passera alors à 'En cours d'utilisation', ce qui permettra de stocker des vidéos.

Connectez à l'alimentation

Branchez le port d'alimentation à une prise de courant avec l'adaptateur d'alimentation et le câble d'alimentation (inclus dans l'emballage). Lorsque l'indicateur LED clignote rapidement en bleu, cela indique que le processus de démarrage est terminé et que l'appareil est prêt pour la configuration du réseau.



- i**
- Il est recommandé d'utiliser le câble électrique et l'adaptateur de courant inclus dans l'emballage.
 - Pour débrancher de l'alimentation électrique, déconnectez le connecteur d'alimentation de l'appareil.

Ajoutez la caméra à EZVIZ

Connectez la caméra à un réseau filaire ou Wi-Fi, puis ajoutez-la à l'application EZVIZ.

- Connexion filaire: connectez la caméra à un routeur. Consultez "[Option A : Configuration câblée](#)".
- Configuration Wi-Fi: Configurez les paramètres Wi-Fi. Consultez "[Option B : Configuration Wi-Fi](#)".

i Priorité du réseau : réseau câblé > Wi-Fi.

Option A : Configuration câblée

1. Connectez la caméra au port LAN de votre routeur à l'aide d'un câble Ethernet (acheté séparément).

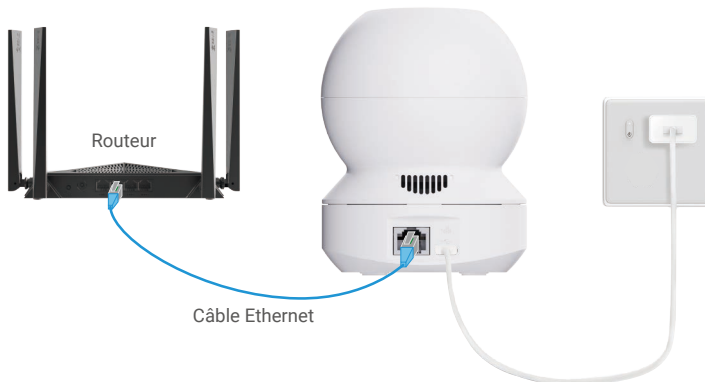

i Lorsque le voyant DEL devient bleu clignotant lentement, cela indique que la caméra a été connectée à Internet.

2. Connectez-vous à votre compte en utilisant l'application EZVIZ.
3. Sur l'écran d'accueil, appuyez sur «+» dans le coin supérieur droit pour accéder à la page Scanner le code QR.
4. Balayez le code QR sur la couverture du Guide de démarrage rapide ou sur le corps de la caméra.



i Vous pouvez également saisir directement le SN de l'appareil pour l'ajouter.

5. Suivez l'assistant de l'application EZVIZ pour ajouter le moniteur à l'application EZVIZ.

Option B : Configuration Wi-Fi

i Connectez votre caméra au réseau Wi-Fi auquel votre téléphone portable est connecté.

1. Connectez-vous à votre compte en utilisant l'application EZVIZ.
2. Sur l'écran d'accueil, appuyez sur «+» dans le coin supérieur droit pour accéder à la page Scanner le code QR.
3. Balayez le code QR sur la couverture du Guide de démarrage rapide ou sur le corps de la caméra.



i Vous pouvez également saisir directement le SN de l'appareil pour l'ajouter.

4. Suivez l'assistant de l'application EZVIZ pour terminer la configuration Wi-Fi et ajouter la caméra à votre compte d'application EZVIZ.

Installation

1. Emplacement d'installation

Choisissez un endroit où le champ de vision est dégagé et non obstrué et où le signal sans fil vers l'appareil photo est excellent. Rappelez-vous des conseils suivants :

- Installez l'appareil à l'intérieur uniquement, car il n'est pas étanche.
- Retirez le film protecteur de l'objectif.
- Assurez-vous que le mur est assez solide pour supporter trois fois le poids de la caméra.
- Évitez d'installer la caméra dans une zone où beaucoup de lumière brille directement sur l'objectif de la caméra.
- Il est recommandé de régler la sensibilité de détection sur l'application EZVIZ lors de la sélection de l'emplacement. Il est ainsi possible de vérifier si les mouvements peuvent être détectés là où la caméra soit placée et d'ajuster la sensibilité selon la grosseur et la distance de l'objet détecté.
- Hauteur de montage recommandée : 3 mètres (≈9,8 pieds) au-dessus du sol.

2. Installer la plaque de montage

La caméra peut être placée à l'horizontale ou montée au plafond. Prenons le montage au plafond à titre d'exemple.

1. Placez le gabarit de perçage sur la surface que vous avez choisie pour installer la caméra.
2. (Pour mur/plafond de béton seulement) Percez les trous de vis selon le gabarit et insérez trois chevilles.
3. Utilisez trois vis métalliques pour fixer la plaque de montage.

- i** • La flèche sur le gabarit de perçage doit pointer dans la même direction que l'objectif de la caméra.
- Lors de l'installation de la plaque de montage, alignez la flèche de la plaque de montage sur la flèche du gabarit de perçage.

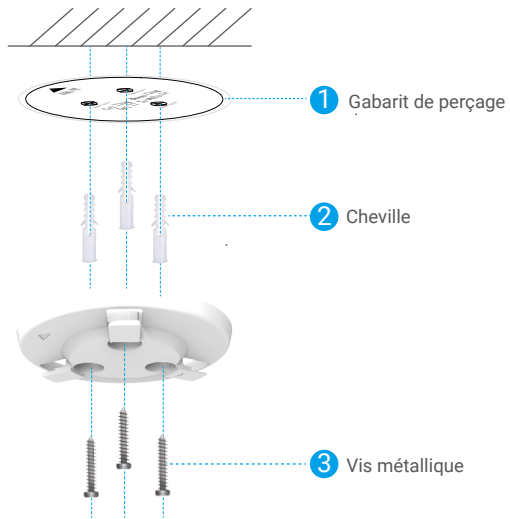

3. Installer la caméra

Montez la caméra sur la plaque de fixation et faites-la tourner dans le sens horaire jusqu'à ce qu'elle soit fixée.

i Lors du montage de la caméra, assurez-vous que l'objectif de la caméra est orienté dans la même direction que la flèche sur la plaque de montage.



Affichez votre appareil

i L'interface de l'application peut changer en raison de la mise à jour.

1. Vue en direct



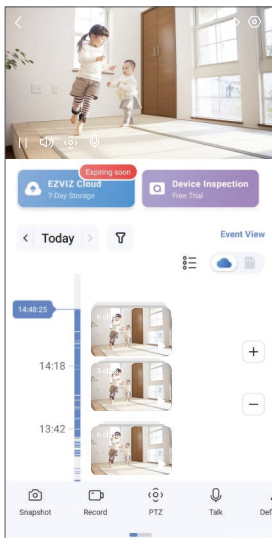

Lorsque vous lancez l'application EZVIZ, la page de l'appareil s'affiche comme indiqué ci-dessous.

Vous pouvez afficher et écouter le direct, prendre des instantanés ou effectuer des enregistrements, et choisir une résolution vidéo au besoin.



i Balayez l'écran vers la gauche et la droite pour voir d'autres icônes.

Icône	Description
	Partager. Partagez votre appareil avec qui vous voulez.
	Paramètres. Afficher ou modifier les paramètres de l'appareil.
	Instantané. Prendre un instantané.
	Enregistrer. Démarrer/arrêter l'enregistrement manuellement.
	PTZ. Faites pivoter la caméra pour obtenir un champ de vision plus large. Préfini de l'emplacement. Contrôlez le PTZ pour définir le site de surveillance comme des emplacements prédéfinis.
	Parler. Appuyez sur l'icône, puis suivez les instructions à l'écran pour parler aux personnes se trouvant devant la caméra ou les écouter.
	Définition. Appuyez pour sélectionner une résolution vidéo.
	Mode confidentialité. Appuyez pour activer le mode confidentialité. La sphère de la caméra va tourner vers le haut jusqu'à ce que l'objectif soit recouvert par la coque de l'appareil et que la vue en direct ne soit plus affichée. i Vous pouvez appuyer sur le bouton de désactivation dans la zone de visualisation en direct pour désactiver le mode confidentialité, et l'objectif reviendra à sa position horizontale.
	Patrouille automatique. Appuyez sur l'icône, et le PTZ peut effectuer une détection de patrouille multi-angles basée sur des points prédéfinis par défaut ou personnalisés.
	Image à 360°. Touchez pour générer une photo à 360 degrés.

Icône	Description
	Appareil à proximité. Appuyez pour vérifier les appareils disponibles à proximité.
	PIP. Visualisez la vidéo affichée au-dessus d'une autre application que vous utilisez.
	Conseil. Appuyez pour afficher plus d'informations sur l'appareil.
	Réorganiser. Réorganisez la séquence de toutes les fonctions ci-dessus.

2. Paramètres

Dans la page des paramètres, vous pouvez régler les paramètres de l'appareil.

Paramètre	Description
Nom	Affichez ou appuyez ici pour personnaliser le nom de votre appareil.
Détection intelligente	Vous pouvez choisir entre différents types de détection pour votre appareil.
Notification de message	Vous pouvez gérer le message de l'appareil et la notification d'EZVIZ app.
Paramètres audio	Vous pouvez configurer les paramètres audio de votre appareil.
Paramètres de l'image	Vous pouvez définir les paramètres d'image pertinents pour votre appareil.
Paramètres d'éclairage	Vous pouvez définir les paramètres lumineux pertinents pour votre appareil.
Réglages PTZ	Vous pouvez définir les paramètres PTZ pour votre appareil, comme la calibration de position PTZ et le pré réglage PTZ, ici.
Liste des enregistrements	Vous pouvez sélectionner entre différents types d'enregistrements pour votre appareil et consulter l'état de la carte microSD™ ici.
Paramètres du bouton d'appel	Vous pouvez activer la fonction d'appel en un seul touche ici.
Paramètres de confidentialité	Vous pouvez chiffrer vos vidéos avec un mot de passe de chiffrement ou activer le mode de confidentialité ici.
Paramètres du réseau	Vous pouvez voir l'état de la connexion et configurer le réseau Wi-Fi.
Informations sur l'appareil	Vous pouvez voir les informations sur l'appareil ici.
Partager l'appareil	Vous pouvez partager l'appareil avec un membre de votre famille ou un invité.
EZVIZ Cloud	Vous pouvez vous abonner et gérer le stockage cloud.  La fonction n'est disponible que dans certains pays. Veuillez vérifier la disponibilité dans votre pays avant d'acheter. Le producteur se réserve le droit de faire la dernière explication.
Redémarrez l'appareil	Appuyez pour redémarrer votre appareil.
Supprimer l'appareil	Appuyez pour supprimer l'appareil de l'application EZVIZ.

1. Utiliser Amazon Alexa

Ces instructions vous permettront de contrôler vos appareils EZVIZ avec Amazon Alexa. Si vous rencontrez des difficultés au cours de la procédure, veuillez vous reporter à la section **Dépannage**.

Avant de commencer, assurez-vous que :

1. Les appareils EZVIZ sont connectés à l'application EZVIZ.
2. Dans l'application EZVIZ, désactivez l'option « Chiffrement de l'image » dans la page Paramètres de l'appareil.
3. Vous disposez d'un appareil compatible avec Alexa (c'est-à-dire l'Echo Spot, l'Echo Show, le tout nouvel Echo Show, le Fire TV [toutes générations], le Fire TV Stick [deuxième génération uniquement] ou le téléviseur intelligent Fire TV Edition).
4. L'application Amazon Alexa est déjà installée sur votre appareil intelligent, et vous avez créé un compte.

Pour contrôler les appareils EZVIZ avec Amazon Alexa :

1. Ouvrez l'application Alexa et sélectionnez « Compétences et jeux » dans le menu.
2. Depuis l'écran « Compétences et jeux », cherchez « EZVIZ », et vous trouverez les compétences EZVIZ.
3. Sélectionnez la compétence de votre appareil EZVIZ, puis appuyez sur **ACTIVER POUR UTILISER**.
4. Entrez votre nom d'utilisateur et votre mot de passe EZVIZ, puis appuyez sur **Se connecter**.
5. Appuyez sur le bouton **Autoriser** pour autoriser Alexa à accéder à votre compte EZVIZ, afin qu'Alexa puisse contrôler vos appareils EZVIZ.
6. Le message « EZVIZ a été associé avec succès » s'affichera ; appuyez ensuite sur **DÉCOUVRIR LES APPAREILS** pour permettre à Alexa de découvrir tous vos appareils EZVIZ.
7. Retournez au menu de l'application Alexa et sélectionnez « Appareils » ; dans le menu « Appareils », vous verrez tous vos dispositifs EZVIZ.

Commande vocale

Découvrez un nouvel appareil intelligent en utilisant le menu « Maison intelligente » de l'application Alexa ou la fonction de commande vocale d'Alexa.

Une fois l'appareil trouvé, vous pourrez le contrôler avec votre voix. Dites des commandes simples à Alexa.

- 📌 Le nom de votre appareil, par exemple : « affiche la caméra xxxx » peut être modifié dans l'application EZVIZ. Chaque fois que vous changez le nom de l'appareil, vous devrez le découvrir à nouveau pour mettre à jour le nom.

Résolution des problèmes

Que dois-je faire si Alexa ne trouve pas mon appareil ?

Vérifiez la présence de problèmes de connexion à Internet.

Redémarrez l'appareil intelligent et redécouvrez l'appareil sur Alexa.

Pourquoi l'état de l'appareil affiche-t-il « Hors ligne » sur Alexa ?

Il se peut que votre connexion sans fil ait été déconnectée. Redémarrez l'appareil intelligent et redécouvrez l'appareil sur Alexa.

Il se peut que l'accès à Internet sur votre routeur soit indisponible. Vérifiez si votre routeur est connecté à Internet et réessayez.

- 📌 Pour plus de détails sur les pays qui prennent en charge l'utilisation d'Amazon Alexa, reportez-vous à son site officiel.

2. Utiliser Google Assistant

Grâce à Google Assistant, vous pouvez activer votre appareil EZVIZ et le regarder en direct en utilisant les commandes vocales de Google Assistant.

Les appareils et applications suivants sont nécessaires :

1. Une application EZVIZ fonctionnelle.
2. Dans l'application EZVIZ, désactivez le « Chiffrement d'image » et activez l'« Audio » dans la page Paramètres de l'appareil.
3. Un téléviseur avec un appareil Chromecast fonctionnel connecté à celui-ci.
4. L'application Assistant Google installée sur votre téléphone.

Pour commencer, suivez les étapes ci-dessous :

1. Configurez l'appareil EZVIZ et assurez-vous qu'il fonctionne correctement dans l'application.
2. Téléchargez l'application Google Home depuis l'App Store ou Google Play™, puis connectez-vous à votre compte Google.
3. Depuis l'écran « My Home », appuyez sur l'icône « + » dans le coin supérieur gauche, puis sélectionnez « Configurer un

- appareil » dans la liste du menu pour accéder à l'interface de configuration.
- Appuyez sur « **Fonctionne avec Google** », puis recherchez « EZVIZ » ; vous trouverez les compétences EZVIZ.
 - Entrez votre nom d'utilisateur et votre mot de passe EZVIZ, puis appuyez sur **Se connecter**.
 - Appuyez sur le bouton **Autoriser** pour autoriser Google à accéder à votre compte EZVIZ, afin que Google puisse contrôler vos appareils EZVIZ.
 - Appuyez sur « **Retour à l'application** ».
 - Suivez les étapes ci-dessus pour effectuer l'autorisation. Une fois la synchronisation terminée, le service EZVIZ sera répertorié sous votre liste de services. Pour voir la liste des appareils compatibles sur votre compte EZVIZ, appuyez sur l'icône du service EZVIZ.
 - Maintenant, essayez quelques commandes. Utilisez le nom de la caméra que vous avez créée lors de l'installation du système.

Les utilisateurs peuvent gérer les appareils en tant qu'entité distincte ou en tant que groupe. L'ajout d'appareils à une pièce permet aux utilisateurs de contrôler un groupe d'appareils en même temps à l'aide d'une seule commande.

Consultez ce lien pour plus d'informations :

<https://support.google.com/googlehome/answer/7029485?co=GENIE.Platform%3DAndroid&hl=en>

Questions fréquentes

Q : Si la caméra est hors ligne, l'enregistrement vidéo se poursuit-il ?

R : Si la caméra est allumée, mais déconnectée d'Internet, l'enregistrement vidéo sur la carte microSD™ continuera, mais l'enregistrement dans le nuage s'arrêtera. Si la caméra est hors tension, l'enregistrement est interrompu dans tous les cas.

Q : Que faire si j'oublie mon mot de passe ?

R : Veuillez vous rendre sur la page de connexion dans l'application EZVIZ et appuyer sur « Mot de passe oublié ? ». Entrez ensuite l'adresse e-mail ou le numéro de téléphone de votre compte, puis appuyez sur Envoyer. Après avoir reçu le code de vérification, saisissez-le et réinitialisez votre mot de passe.

Q : Pourquoi ne puis-je pas recevoir mon code de vérification ?

- R :
- Si vous avez enregistré le compte par courriel, veuillez vérifier votre courriel.
Si vous ne pouvez toujours pas recevoir le code de vérification, vous pourriez avoir un filtre/blocage d'email qui restreint ce courriel, veuillez vérifier auprès de votre fournisseur de courriel.
 - Si vous avez enregistré un compte par le biais d'un numéro de téléphone mobile, veuillez confirmer si votre téléphone mobile peut recevoir des codes courts SMS ou non.
 - Si vous n'avez toujours pas reçu le code de vérification, veuillez fournir votre numéro, votre pays et l'heure de la demande au centre d'assistance à l'adresse support@ezviz.com ou contactez votre équipe d'assistance régionale.

Q : Que dois-je faire si la configuration Wi-Fi échoue ?

R : Veuillez vérifier les paramètres suivants :

- Assurez-vous que votre téléphone mobile soit connecté au Wi-Fi et que le réseau Wi-Fi fonctionne correctement.
- Vérifiez l'état du réseau :
 - Assurez-vous que votre réseau n'ait pas de pare-feu ou d'autres empêchements.
 - Assurez-vous que le routeur peut distribuer l'adresse IP à votre appareil ou désactivez le paramètre IP statique (DHCP est activé par défaut sur tous les appareils EZVIZ).
- Réinitialisez la caméra et assurez-vous qu'elle est en mode de configuration Wi-Fi, puis terminez la configuration de l'appareil dans l'application EZVIZ.

Q : Comment obtenir le code de vérification de l'appareil (6 lettres majuscules) ?

R : Veuillez noter que pour la majorité des appareils EZVIZ, il y a généralement deux façons d'obtenir le code de vérification de l'appareil à 6 lettres majuscules :

- pour la plupart des modèles, vous pouvez le trouver sur l'autocollant/l'étiquette de l'appareil EZVIZ ;
- vous pouvez également trouver le code de vérification dans Paramètres de la caméra -> Informations sur l'appareil -> Code de vérification.

1 Pour des informations supplémentaires sur l'appareil, rendez-vous sur www.ezviz.com/us.

Initiatives sur l'utilisation des produits vidéo

Chers utilisateurs précieux d'EZVIZ,

La technologie est présente dans tous les aspects de notre vie. En tant qu'entreprise technologique avant-gardiste, nous sommes de plus en plus conscients du rôle que joue la technologie pour améliorer l'efficacité et la qualité de notre vie. En même temps, nous sommes également conscients du préjudice potentiel de son utilisation incorrecte. Par exemple, les produits vidéo peuvent enregistrer des images réelles, complètes et claires, et par conséquent ils représentent une grande valeur en ce qui concerne la représentation des faits. Cependant, une distribution, une utilisation et/ou un traitement incorrects des enregistrements vidéo peuvent porter atteinte à la vie privée, aux droits légitimes et aux intérêts d'autrui.

Engagés à innover dans la technologie pour le bien, nous, chez EZVIZ, plaidons sincèrement pour que chaque utilisateur utilise les produits vidéo correctement et de manière responsable, afin de créer collectivement un environnement positif où toutes les pratiques et utilisations connexes sont conformes aux lois et réglementations applicables, respectent les intérêts et les droits des individus et promeuvent la moralité sociale.

Voici quelques initiatives d'EZVIZ auxquelles nous voudrions attirer votre attention :

1. Chaque individu possède une attente raisonnable en matière de confidentialité, et l'utilisation de produits vidéo ne devrait pas être en conflit avec une telle attente raisonnable. Par conséquent, un avis d'avertissement clarifiant la plage de surveillance doit être affiché de manière raisonnable et efficace lors de l'installation de produits vidéo dans les espaces publics. Pour les zones non publiques, les droits et intérêts des personnes impliquées doivent être évalués avec soin, notamment en installant des produits vidéo uniquement après avoir obtenu le consentement des parties prenantes, et en n'installant pas de produits vidéo hautement invisibles sans le savoir des autres.
2. Les produits vidéo enregistrent objectivement des images des activités réelles dans un temps et un espace spécifiques. Les utilisateurs doivent raisonnablement identifier les personnes et les droits impliqués dans ce domaine à l'avance, afin d'éviter toute violation du droit à l'image, de la vie privée ou d'autres droits légaux d'autrui tout en se protégeant à travers les produits vidéo. Notamment, si vous choisissez d'activer la fonction d'enregistrement audio sur votre caméra, elle capturera les sons, y compris les conversations, dans la portée surveillée. Nous recommandons vivement une évaluation complète des sources sonores potentielles dans la plage de surveillance, afin de bien comprendre la nécessité et la raison avant d'activer la fonction d'enregistrement audio.
3. Les produits vidéo en cours d'utilisation généreront de manière constante des données audio ou visuelles à partir de scènes réelles - incluant éventuellement des informations biométriques telles que des images faciales - en fonction de la sélection des fonctionnalités du produit par l'utilisateur. De telles données peuvent être utilisées ou traitées pour être utilisées. Les produits vidéo ne sont que des outils technologiques qui ne peuvent pas, de manière humaine, respecter les normes légales et morales pour guider l'utilisation légale et appropriée des données. Ce sont les méthodes et les objectifs des personnes qui contrôlent et utilisent les données générées qui font la différence. Par conséquent, les Responsables du traitement des données doivent non seulement respecter rigoureusement les lois et réglementations applicables, mais également respecter pleinement les règles non contraignantes, y compris les conventions internationales, les normes morales, les normes culturelles, l'ordre public et les coutumes locales. De plus, nous devons toujours accorder la priorité à la protection de la vie privée et des droits à l'image, ainsi qu'à d'autres intérêts raisonnables.
4. Les données vidéo générées en permanence par les produits vidéo comportent les droits, valeurs et autres exigences des différentes parties prenantes. Ainsi, il est extrêmement important de garantir la sécurité des données et de protéger les produits contre les intrusions malveillantes. Chaque utilisateur et contrôleur de données doit prendre toutes les mesures raisonnables et nécessaires pour maximiser la sécurité des produits et des données, en évitant les fuites de données, la divulgation inappropriée ou l'utilisation abusive, y compris, mais sans s'y limiter, la mise en place d'un contrôle d'accès, la sélection d'un environnement réseau approprié où les produits vidéo sont connectés, l'établissement et l'optimisation constante de la sécurité du réseau.
5. Les produits vidéo ont largement contribué à renforcer la sécurité de notre société, et nous pensons qu'ils continueront à jouer un rôle positif dans divers aspects de notre vie quotidienne. Toute tentative d'abus de ces produits pour violer les droits de l'homme ou se livrer à des activités illégales contredit l'essence même de la valeur de l'innovation technologique et du développement de produits. Nous encourageons chaque utilisateur à établir ses propres méthodes et règles pour évaluer et surveiller l'utilisation des produits vidéo, afin de garantir que ces produits soient toujours utilisés correctement, avec précaution et bonne volonté.